



UNIVERSIDAD SANTO TOMÁS
PRIMER CLAUSTRO UNIVERSITARIO DE COLOMBIA

VIGILADA MINEUCACIÓN

SOFTWARE A MEDIDA COMO SOLUCIÓN TI PARA ADMINISTRAR ESPACIOS DE ZONAS COMERCIALES

Autores:

Víctor Alarcón

Juan Castellanos

Sebastián Vargas

OPCION DE GRADO

**Especialización en Gestión de Servicios de Tecnologías de la
Información**



UNIVERSIDAD SANTO TOMÁS
PRIMER CLAUSTRO UNIVERSITARIO DE COLOMBIA



AGENDA

- Problema
- Ideación de la solución
- Propuesta de Valor
- Análisis de las alternativas técnicas para solucionar el problema
- Propuesta de la solución tecnológica
- Aspectos Legales y Contratación
- Propuesta del modelo de negocio
- Validación de modelo negocio
- Conclusiones



PROBLEMA

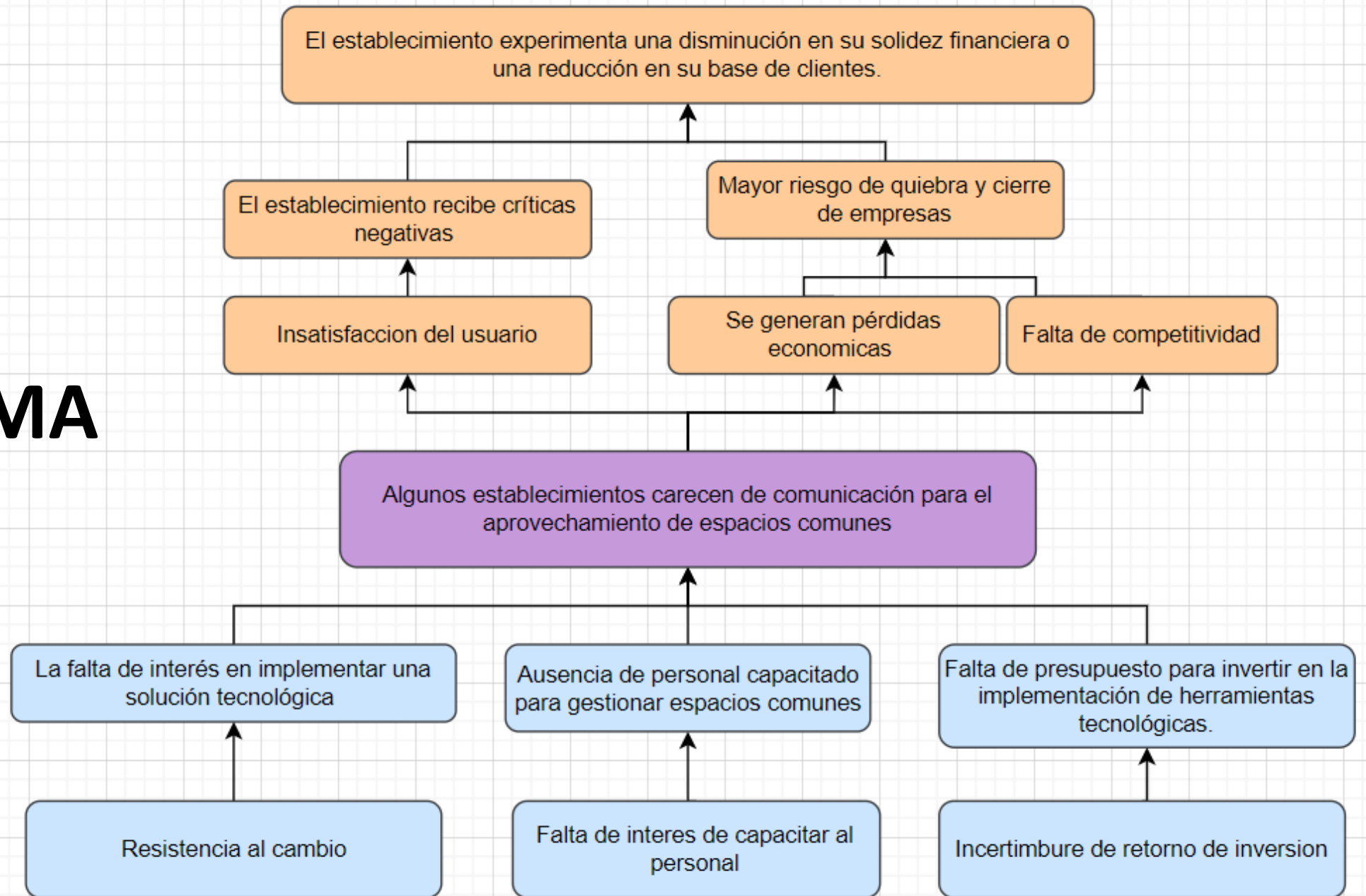

IDEACION DE LA SOLUCION

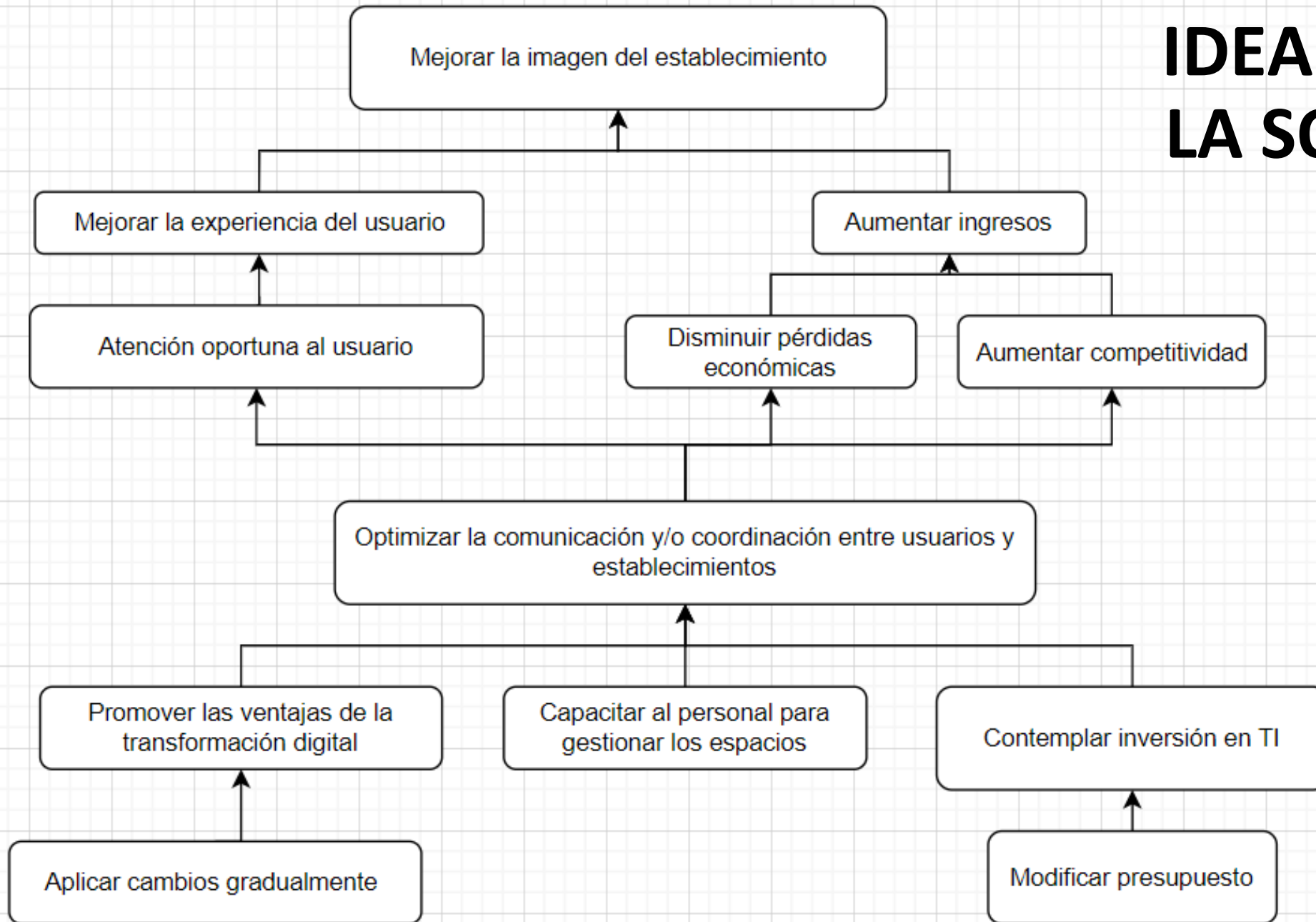

IDEACION DE LA SOLUCION

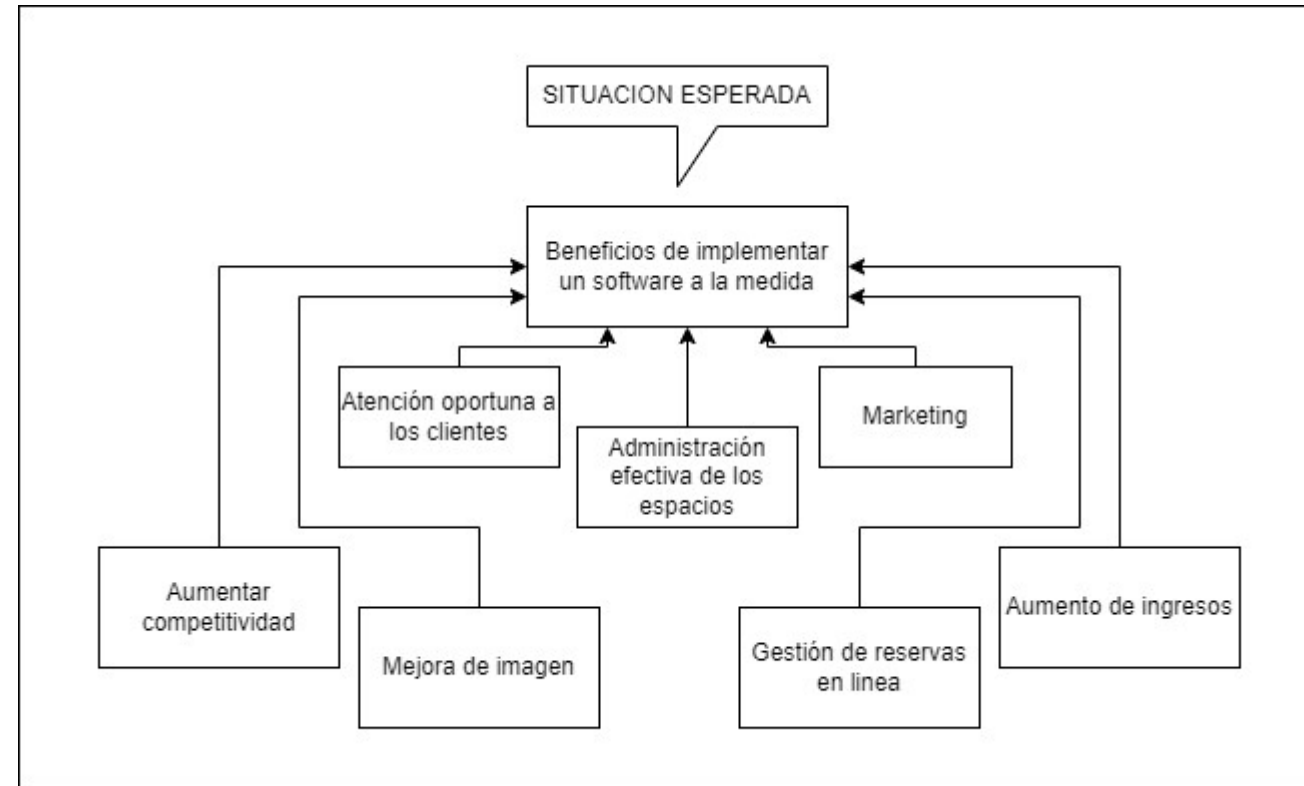
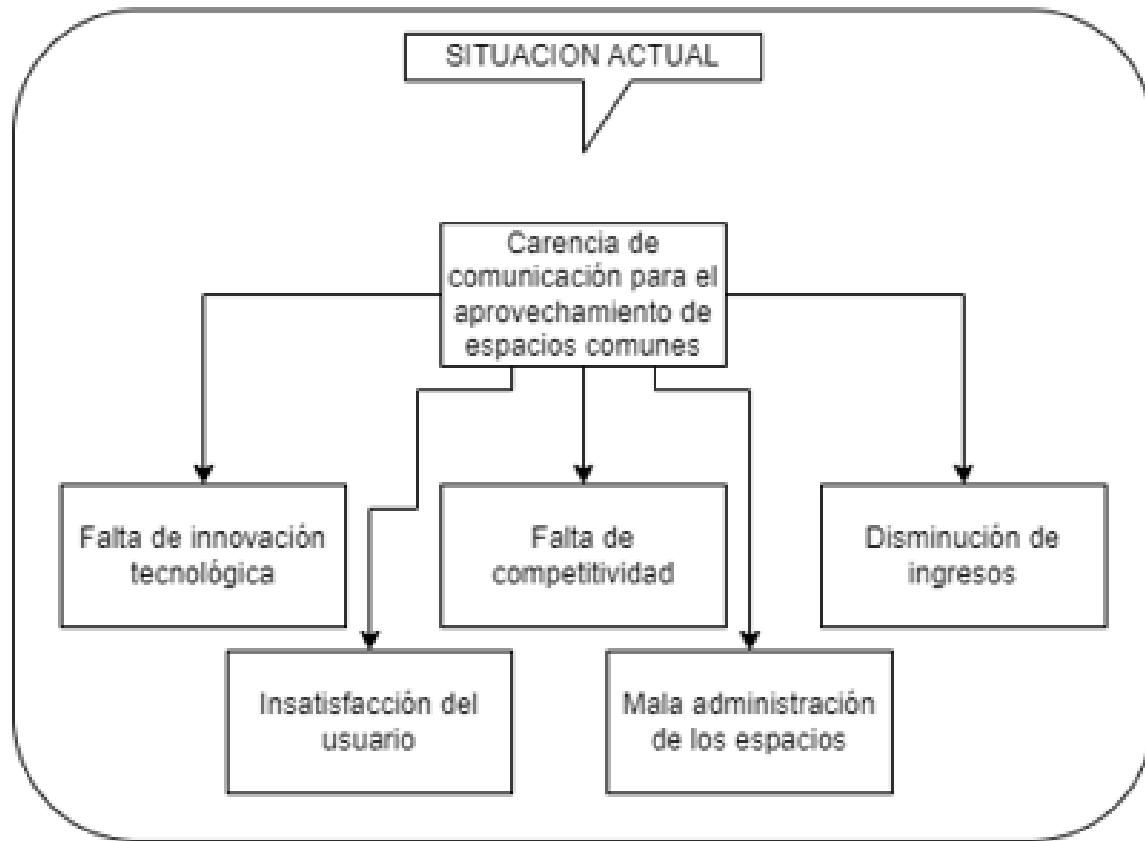

PROPUESTA DE VALOR

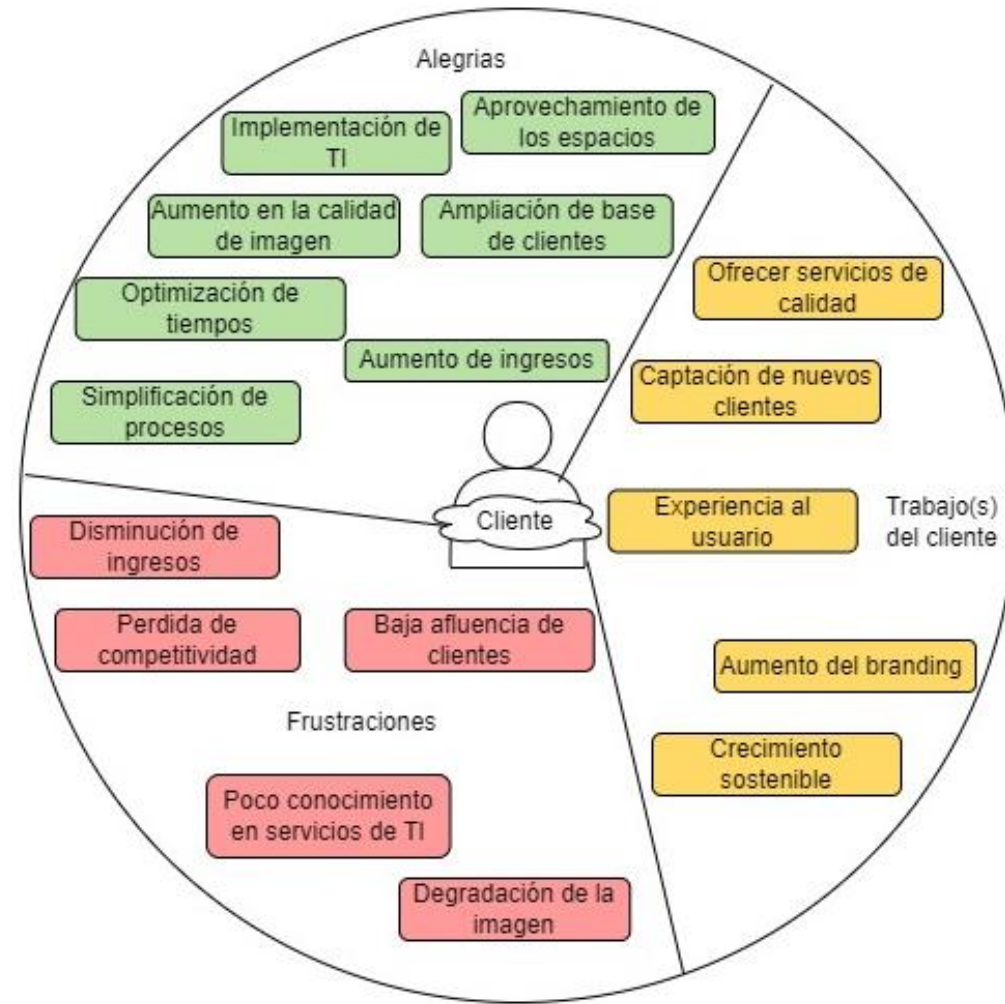

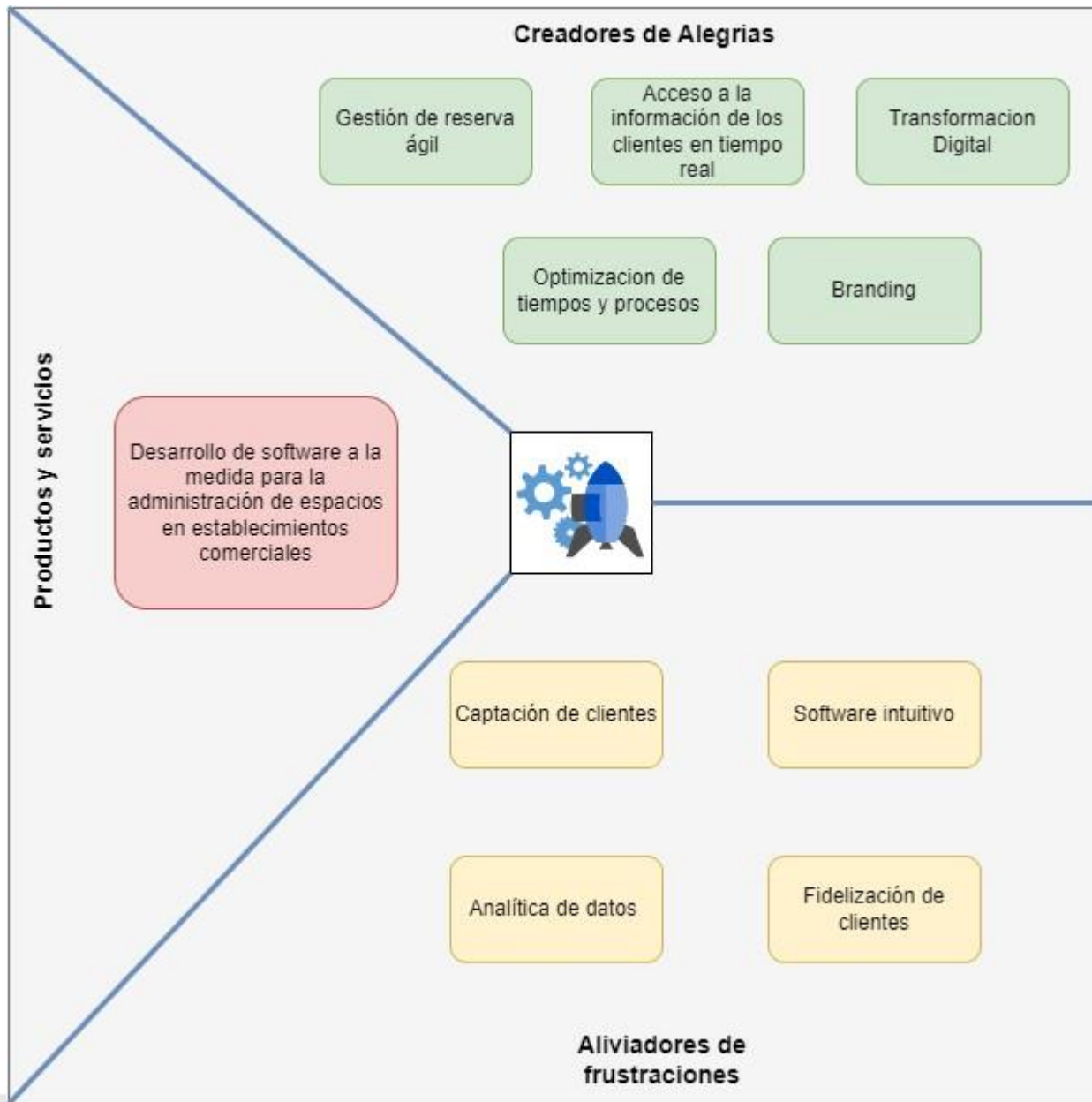

PROPUESTA DE VALOR



ANALISIS DE LAS ALTERNATIVAS PARA SOLUCIONAR EL PROBLEMA

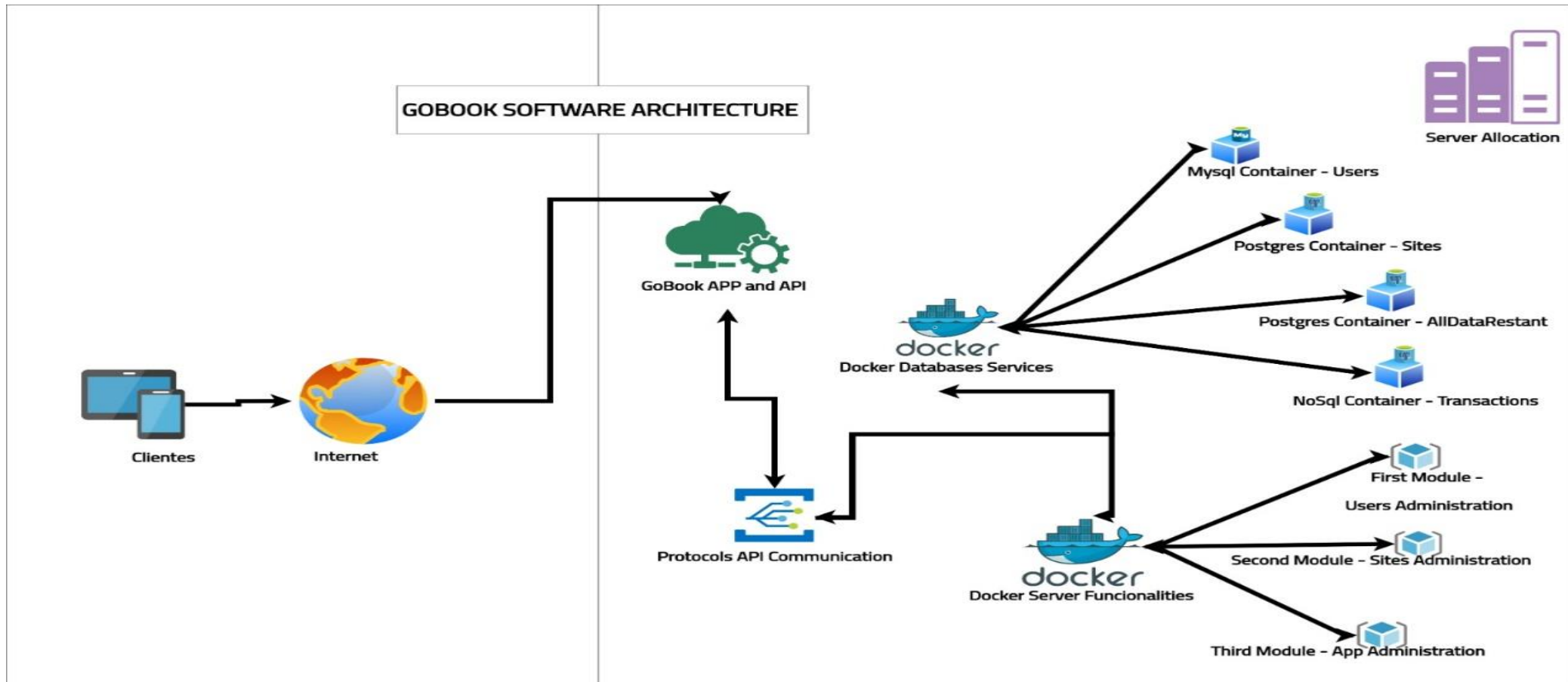

PROPUESTA DE LA SOLUCION TECNOLOGICA

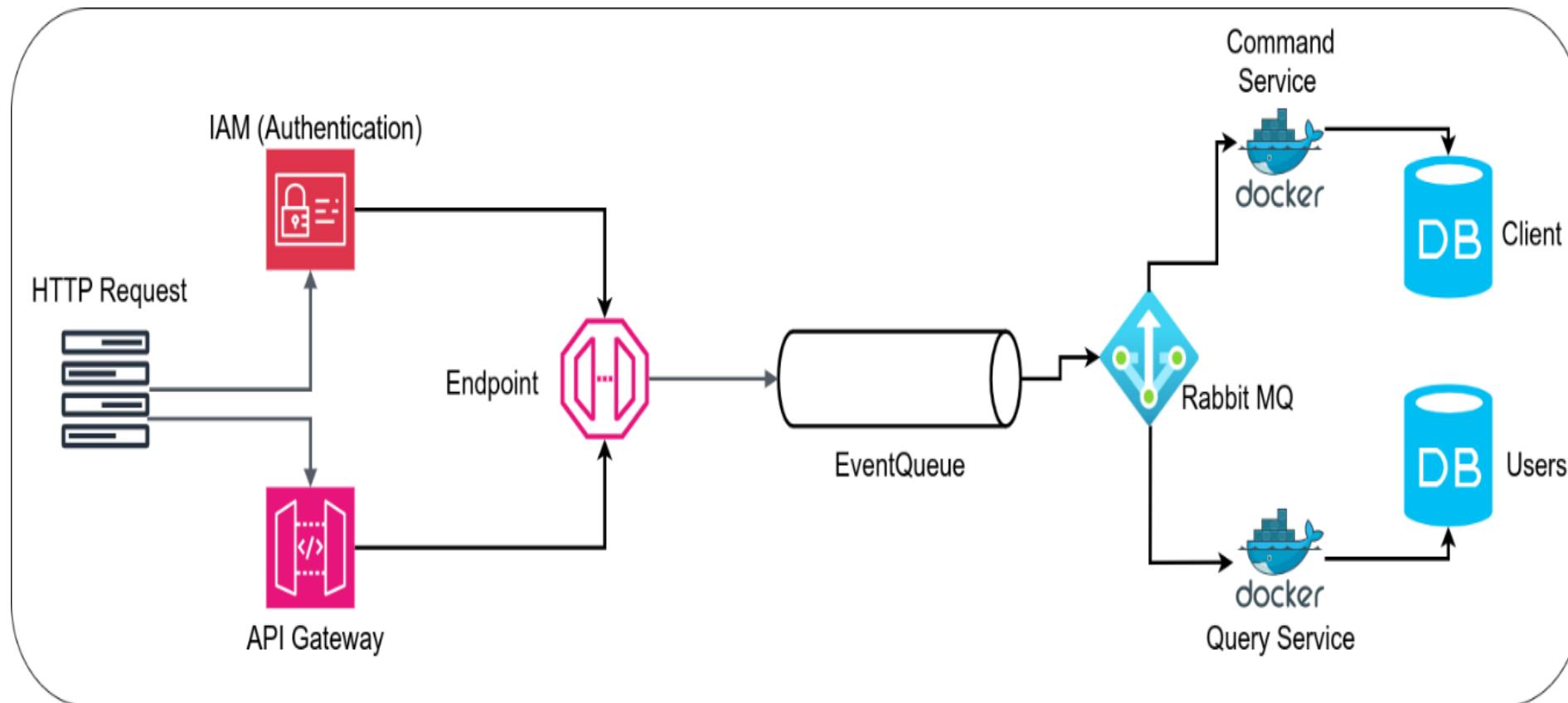

ASPECTO LEGALES Y CONTRATACION

- *Ley 1581 DE 2012*
- *Ley 1273 de 2009*
- *Decreto 255 de 2022*



PROPUESTA DEL MODELO DE NEGOCIO

Socios claves

- Proveedor de servicios cloud,
- Administradores Propiedad Horizontal
- Compañías administradoras de club house.
- Usuarios de espacios sociales.
- Dueños de establecimientos comerciales.
- AppStore
- PlayStore

Actividades claves

- Identificar casos de uso.
- Desarrollo del sistema.
- Análisis y almacenamiento de datos.
- CI/CD

Recursos claves

- Arquitectura de la solución.
- Equipo de desarrollo.
- Plataforma tecnológica.
- Fuerza comercial

Propuesta de valor

- Software a la medida.
- Recopilación información de usuarios.
- Plataforma tecnológica para gestionar reservas online.
- Facilidad de Uso.
- Soporte especializado.
- Catálogos Online.
- Analítica de datos para toma de decisiones.

Relaciones con el cliente

- Ingeniero asignado.
- ChatBot.
- Consultoría mensual 12 meses.
- Atención telefónica.

Canales

- Pagina web.
- Redes sociales.
- Ferias de emprendimiento y tecnología.
- Visitas a instalaciones físicas.
- Publicidad física.

Segmentos de clientes

- Conjuntos residenciales.
- Parques públicos con escenarios deportivos reservables.
- Spa.
- Gastrobares.
- Gimnasios.
- Colegios.

Estructura de costes

- Desarrollo tecnológico.
- Servicios de nube.
- Proveedor de publicidad y marketing.
- Salarios.
- Gastos administrativos.

Fuente de ingresos

- Venta inicial e implementación del software.
- Servicios postventa, desarrollo de módulos a la medida.
- Cuota mensual por usuario activo.

VALIDACION DEL MODELO DE NEGOCIO

En que estrato reside

34 respuestas

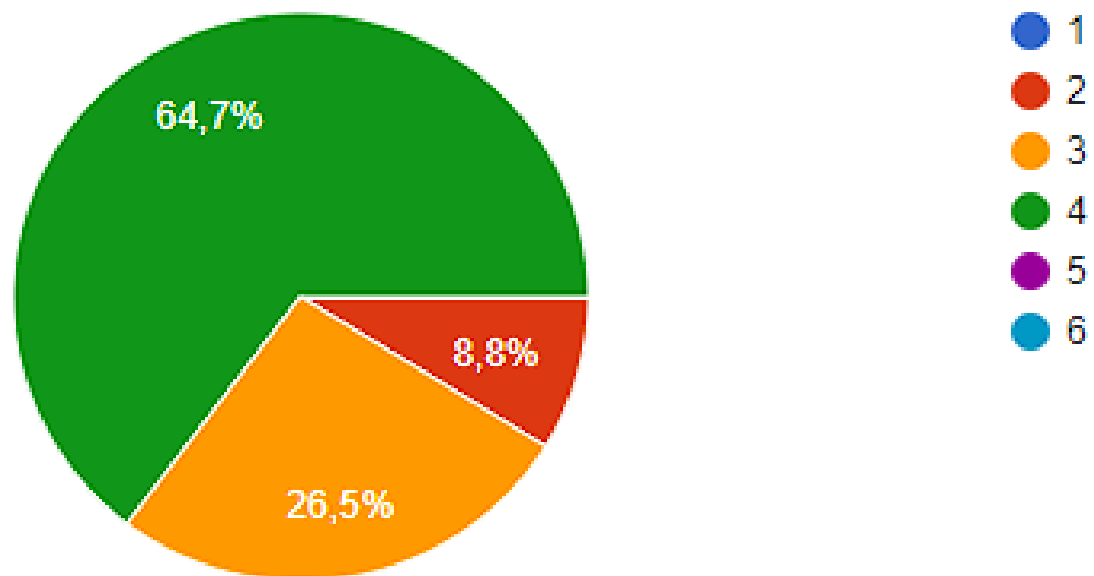

VALIDACION DEL MODELO DE NEGOCIO

La reserva de los espacios es fácil, rápida

34 respuestas

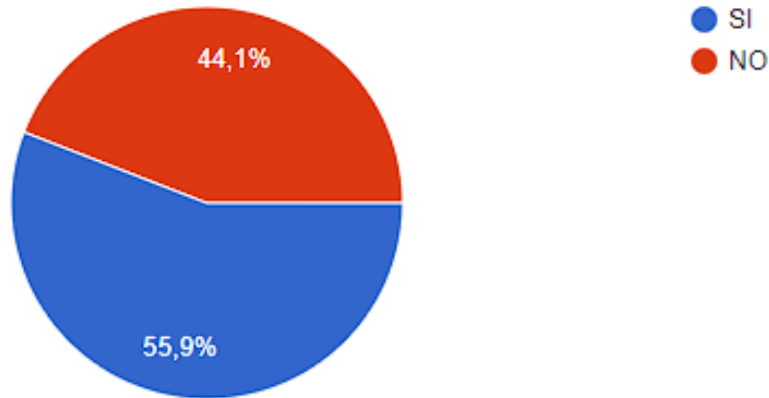

Usaría una Pagina Web o una App móvil para generar automáticamente las reservas

34 respuestas

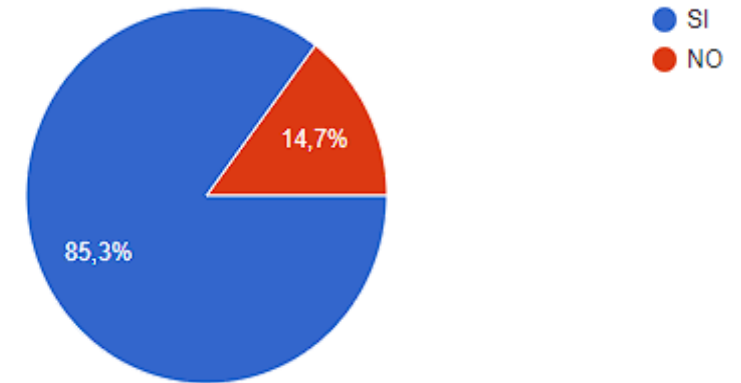

CONCLUSIONES

- La transformación digital se revela como una clave fundamental en la mejora de los procesos, especialmente en proyectos que buscan optimizar el control de espacios en zonas comunes. La implementación de tecnologías digitales permite reducir molestias y resolver problemas cotidianos de manera efectiva, mejorando la experiencia del usuario.
- La seguridad de datos y la privacidad del usuario deben ser consideraciones primordiales en el diseño y desarrollo del software, especialmente cuando se trata de la gestión de información relacionada con espacios compartidos y horarios de uso.
- La retroalimentación continua de los usuarios y la flexibilidad para realizar ajustes en función de sus necesidades y comentarios son esenciales para la evolución exitosa del software a medida, asegurando que la solución siga siendo relevante y efectiva a lo largo del tiempo.
- El análisis sobre los datos recopilados mediante las aplicaciones es necesario y da una ventaja competitiva sobre los establecimientos que no la implementen puesto que nos puede ayudar a identificar oportunidades de mejorar y aprovechamiento sobre los espacios ofertados.

GRACIAS POR SU ATENCIÓN

victoralarcon@usantotomas.edu.co

juancastellanosj@usantotomas.edu.co

sebastianvargasc@usantotomas.edu.co



UNIVERSIDAD SANTO TOMÁS
PRIMER CLAUSTRO UNIVERSITARIO DE COLOMBIA

